







# Print Server PS112 Hardware Installation Guide

---

## Overview

This Hardware Installation Guide provides a brief description of the hardware installation of the print server. It contains the following information:

-  **Scope of Supply**
-  **Safety Regulations**
-  **Print Server Controls and Technical Data**
-  **Mounting the Print Server**
-  **Notification**

## Information and Hotline

To obtain additional information about your print server, please refer to the documentation on the Product CD. Should you have any further questions, please contact our support hotline.



Monday - Thursday  
Friday

8:00 a.m. to 4:45 p.m. and  
8:00 a.m. to 3:15 p.m. (CET)



+49 (0)521 94226-44



support@seh.de

---

# Scope of Supply

---

Please check the package content before getting started:



Print Server PS112



Hardware Installation Guide Provides a brief description of the hardware installation of the print server. (This document)



Quick Installation Guide Provides information about a fast operational readiness of the print server.



Product CD The Product CD provides:

- User Manual (The pdf file provides a detailed description of the installation and administration.)
- Installation Manuals (The pdf files provide a detailed description of the software installation under each of the supported operating systems.)
- InterCon-NetTool (Administration tool),
- SEH Printer Wizard (Printer Installation Wizard),
- SEH Print Monitor,
- SEH Private-MIB,
- Adobe Reader

## English [en]

Print servers are network interfaces for printers in office environments and are designed for the direct integration of printers into networks. Before starting the initial operation procedure of your device, please note the following safety regulations:

- Read the documentation and make sure that your system meets the requirements listed therein.
- Avoid contact with humidity or liquids.
- The device must only be connected and operated if it is in perfect condition.
- Make sure that no-one steps on or stumbles over the cables.
- Before unpacking the device, take all necessary precautions to avoid damage to the device board e.g. electrostatic discharges etc.
- Do not connect a telephone cable to the RJ-45 connector. The RJ-45 connector may only be connected to SELV voltages. For the connection to the RJ-45 connector only STP cabling (category 5 or better) may be used. The shielding must fit flushly to the connector.
- The device is intended for installation within the printer and must not be used externally.

## Deutsch [de]

Printserver sind Netzwerkschnittstellen für Drucker in Büroumgebungen und dienen zum direkten Einbinden von Druckern in Netzwerken. Beachten Sie vor Inbetriebnahme Ihres Gerätes folgende Sicherheitsvorschriften:

- Lesen Sie die Dokumentation und stellen Sie sicher, dass Ihr System den aufgeführten Anforderungen entspricht.
- Das Gerät darf nicht mit Feuchtigkeit oder Flüssigkeit in Berührung kommen.
- Das Gerät darf nur in unversehrtem Zustand angeschlossen und betrieben werden.
- Verlegen Sie alle Kabel so, dass niemand darauf treten oder darüber stolpern kann.
- Treffen Sie vor dem Auspacken geeignete Maßnahmen, um Beschädigungen durch elektrostatische Entladung zu vermeiden.
- Schließen Sie keine Telefonleitungen an den RJ-45-Stecker an. An diesen darf nur Sicherheitskleinspannung angeschlossen werden. Verwenden Sie für den Anschluss an den RJ-45 Stecker nur STP-Kabel (Kategorie 5 oder besser). Kabelschirm und Steckerschirm des Kabels müssen flächig verbunden sein.
- Das Gerät darf nicht außerhalb des Druckers betrieben werden.

## Français [fr]

Les serveurs d'impression sont des interfaces réseaux pour les imprimantes dans des bureaux et servent à l'intégration directe des imprimantes dans les réseaux. Avant de mettre en service votre périphérique, veuillez suivre ces quelques conseils de sécurité:

- Lisez attentivement la documentation et assurez-vous que votre système satisfait bien toutes les exigences mentionnées.
- Évitez le contact avec l'humidité ou avec le liquide.
- Le périphérique doit être connecté et exploité uniquement en parfait état de fonctionnement.
- Assurez-vous que personne ne trébuche sur les câbles.
- Prenez des mesures de précaution avant le déballage afin d'éviter toute détérioration du périphérique suite à des décharges électrostatiques.
- Ne branchez aucune ligne téléphonique au connecteur RJ-45. Les connecteurs RJ-45 ne doivent être connectés qu'aux tensions SELV. Pour la connexion au connecteur RJ-45, seuls les câbles STP (catégorie 5 ou supérieur) peuvent être utilisés. Le blindage doit être fixé au connecteur de manière plane.
- Le périphérique ne doit pas être utilisé à l'extérieur de l'imprimante.

## Español [es]

Los servidores de impresión son interfaces de la red para impresoras en oficinas y sirven para la integración directa de impresoras en redes. Tenga en cuenta antes de poner en funcionamiento su dispositivo las siguientes precauciones:

- Lea la documentación y compruebe que su sistema reúne los requisitos necesarios.
- Evite el contacto con la humedad o con el líquido.
- El dispositivo sólo debe ser conectado y accionado en un estado intacto.
- Cerciórese de que nadie camine en o tropiece con los cables.
- Antes de desempaquetar el dispositivo tome las precauciones necesarias para evitar daños producidos por descargas electrostáticas.
- No conecte la línea telefónica al conector RJ-45. Todos los conectores RJ-45 sólo pueden ser conectados con tensiones SELV. Para la conexión al conector RJ-45, sólo se puede utilizar cables del tipo STP (categoría 5 o mejor). La protección al conector debe ser laminar.
- El uso del dispositivo está prohibido fuera de impresora.

## Italiano [it]

I server di stampa sono interfacce della rete per le stampanti negli ambienti dell'ufficio e servono all'integrazione diretta delle stampanti nelle reti. Prima di mettere in esercizio il dispositivo, osservare le istruzioni di sicurezza descritte qui di seguito:

- Leggere la documentazione ed assicurarsi che il proprio sistema sia conforme ai requisiti riportati.
- Evitare il contatto con l'umidità e con il liquido.
- Il dispositivo deve essere collegato e messo in funzione solo in condizioni perfette.
- Assicurarsi che nessuno inciampa nei cavi.
- Prima di procedere all'estrazione della scheda dalla confezione devono essere adottate misure idonee per evitare danneggiamenti del dispositivo a causa di scariche elettrostatiche.

- Non collegare linee telefoniche al connettore RJ-45. Tutti i connettori RJ-45 devono essere collegati solo con tensioni SELV. Per il collegamento al connettore RJ-45, utilizzare esclusivamente cavi STP (categoria 5 o meglio). La schermatura al connettore deve essere fissata in piano.
- L'uso del dispositivo è vietato fuori della stampante.

## Português [pt]

Servidores de impressão são interfaces de rede para impressoras em ambientes empresariais e destinam-se à integração directa das impressoras dentro das redes. Antes de colocar o seu dispositivo em funcionamento, observe os seguintes avisos de segurança:

- Leia a documentação e certifique-se de que o seu sistema corresponde aos requisitos indicados.
- O dispositivo não pode entrar em contacto com humidade ou líquidos.
- O dispositivo apenas deve ser ligado e operado se estiver em perfeitas condições.
- Coloque os cabos de forma a evitar que as pessoas possam tropeçar sobre eles ou pisar nos mesmos.
- Antes de desembalar os componentes, deve tomar as medidas adequadas para evitar danos por descargas electrostáticas.
- Não ligue quaisquer linhas telefónicas no conector RJ-45. Os conectores RJ-45 apenas devem ser ligados a tomadas de baixa tensão de segurança. Para a ligação dos conectores RJ-45 utilize apenas cabos STP (categoria 5 ou melhor). A blindagem dos cabos e conectores deve ser conectada em toda a sua superfície.
- O dispositivo não deve ser operado fora da impressora.

## Svenska [sv]

En printserver är ett nätverksinterface för skrivare i kontor och används för den direkta integreringen av skrivare i nätverk. Beakta följande säkerhetsanvisningar före idrifttagandet av apparaten:

- Läs dokumentation och säkerställ att ditt system motsvarar de uppförda kraven.
- Apparaten får ej utsättas för fukt eller vätskor.
- Apparaten får endast anslutas och tas i drift i felfritt tillstånd.
- Lägg alla kablar på ett sådant sätt att personer ej trampar på dem eller snavar över dem.
- Genomför före uppackningen lämpade åtgärder för att undvika skador orsakade av elektrostatiska urladdningar.
- Anslut inga telefonkablar till RJ-45-kontakten. Till RJ-45-kontakten får endast SELV-spänningar anslutas. Använd endast STP-kabel (kategori 5 eller bättre) för anslutning till RJ-45-kontakten. Kabelns och kontaktens skärningsytor måste vara ordentligt förbundna.
- Apparaten får ej bedrivas utanför skrivaren.

## Dansk [da]

Printservere er netværksgrænseflader til printere i kontormiljøer og bruges til at integrere printere direkte i netværk. Inden De tager Deres apparatet i brug, skal De være opmærksom på følgende sikkerhedsforskrifter:

- Læs det tilhørende skriftlige materiale, og kontroller, at Deres system opfylder de angivne krav.
- Produktet må ikke komme i kontakt med fugt eller væske.
- Apparatet skal være fuldstændig intakt og uden skader, når den tilsluttes og under anvendelse.
- Kabler skal udlægges således, at personer ikke kan træde på dem eller snuble over dem.
- Før De pakker produktet ud, skal De træffe de nødvendige foranstaltninger for at undgå beskadigelse gennem elektrostatisk afladning.
- Sæt ikke telefonledninger i RJ-45-stikket. Til dette stik må kun tilsluttes lav sikkerhedsspænding. Til tilslutning til RJ-45-stikket må kun bruges STP-kabler (kategori 5 eller bedre). Kablets lednings- og stikafskærmning skal være fladt forbundet.
- Apparatet må ikke drives udenfor printeren.

## Suomi [fi]

Tulostinpalvelimet ovat tulostimille tarkoitettuja, toimistoympäristössä käytettäviä verkkoliittymiä, ja niiden käyttötarkoitus on liittää tulostimet tietoverkkoihin. Ennen laitteen käyttöönottoa tulee ottaa huomioon seuraavat turvamääräykset:

- Lue dokumentaatio ja varmista, että järjestelmäsi täyttää siinä esitetyt vaatimukset.
- Laitteeseen ei saa joutua kosteutta tai nesteitä.
- Laitetta ei saa liittää verkkoon tai käyttää, jos se on vahingoittunut.
- Sijoita johdot kulkuväylän ulkopuolelle siten, ettei johtoihin voi kompastua.
- Huolehdi asianmukaisista toimista ennen kuin otat tuotteen pakkauksesta, jotta välttyttäisiin staattisen sähkön purkauksilta ja niiden aiheuttamilta vaurioilta.
- Älä kytke puhelinjohtoja RJ-45-liitimeen. Tähän saa kytkeä vain turvallisen pienjännitteen. Käytä RJ-45-liitäntöihin vain STP-johtoa (kategoria 5 tai isompi). Tarkista, että pistoke on kaikilta osiltaan suojattu: johtosuojan ja johdon liitinsuojan tulee peittää toisensa liitoskohdassa.
- Laitetta saa käyttää vain yhdessä tulostimen kanssa.

## Nederlands [nl]

Printservers zijn netwerkinterfaces voor printers in kantooromgevingen en zijn bedoeld voor het direct invoegen van printers in netwerken. Voor de ingebruikname van de apparaat dienen de volgende veiligheidsvoorschriften in acht te worden genomen:

- Lees de documentatie en vergewist u zich er van dat uw systeem voldoet aan de vermelde vereisten.
- Het apparaat mag niet in aanraking komen met vochtigheid of met vloeistoffen.
- Het apparaat mag alleen in onbeschadigde toestand worden aangesloten en bedreven.
- Kabels dienen zo te worden gelegd, dat niemand er op stapt of er over kan struikelen.

- Voor het uitpakken moeten maatregelen worden getroffen om te voorkomen dat het apparaat beschadigingen oploopt door elektrostatische ontlading.
- Verbind geen telefoonleidingen met de RJ-45-stekker. Hierop mag uitsluitend extra lage spanning (SELV, safety extra-low voltage) worden aangesloten. Gebruik voor de aansluiting op de RJ-45-stekker uitsluitend STP-kabels (categorie 5 of hoger). De afscherming van de kabel en van de stekker van de kabel dienen als in een vlak op elkaar aan te sluiten.
- Het apparaat mag niet afzonderlijk van de printer worden gebruikt.

## Ελληνικά [el]

Οι printserver είναι διεπαφές δικτύου για εκτυπωτές σε χώρους γραφείου και εξυπηρετούν την απευθείας σύνδεση εκτυπωτών σε δίκτυα. Πριν τη θέση σε λειτουργία της συσκευής σας λάβετε υπόψη σας τις ακόλουθες οδηγίες ασφαλείας:

- Διαβάστε το εγχειρίδιο και βεβαιωθείτε ότι το σύστημά σας ανταποκρίνεται στις απαιτήσεις που αναφέρονται στο εγχειρίδιο λειτουργίας.
- Η συσκευή δεν επιτρέπεται να έρθει σε επαφή με υγρασία ή με οποιοδήποτε υγρό.
- Η συσκευή επιτρέπεται να συνδέεται και να χρησιμοποιείται μόνο εφόσον βρίσκεται σε άρτια κατάσταση.
- Τοποθετείτε όλα τα καλώδια έτσι ώστε να μην υπάρχει κίνδυνος να τα πατήσει κανείς ή να σκοντάψει πάνω τους.
- Πριν το βγάλετε από τη συσκευασία λάβετε τα απαραίτητα μέτρα, ώστε να αποφεύγετε τυχόν φθορές από ηλεκτροστατική εκφόρτιση.
- Μη συνδέετε καλώδια τηλεφώνου στο φως RJ-45. Σ' αυτό επιτρέπεται μόνο η σύνδεση μικρής τάσης ασφαλείας. Για τη σύνδεση με το φως RJ-45 χρησιμοποιείτε αποκλειστικά καλώδια STP (κατηγορία 5 ή καλύτερα). Το περίβλημα καλωδίου και το περίβλημα του φως του καλωδίου πρέπει να ενώνονται επίπεδα.
- Δεν επιτρέπεται η χρήση του διακομιστή εκτύπωσης χωρίς τον εκτυπωτή.

## Slovenčina [sk]

Printservery sú sietovými užívateľskými rozhraniami pre tlačiarne do kancelárskeho prostredia a slúžia na priame pripojenie tlačiarň k sieti. Pred uvedením Vášho zariadenia tlačového servera do prevádzky zohľadnite nasledovné bezpečnostné predpisy:

- Prečítajte si dokumentačný materiál a uistite sa, že Váš systém vyhovuje uvádzaným požiadavkám.
- Prístroj nesmie prísť do kontaktu s vlhkosťou alebo s kvapalinami.
- Zariadenie tlačového servera smie byť zapojené a prevádzkované len v nepoškodenom stave.
- Všetky vodiče umiestnite tak, aby nikto na ne nemohol šliapnut alebo o ne zakopnúť.
- Pred vybalením urobte opatrenia, aby sa predišlo poškodeniu elektrostatickými výbojmi.
- Nezapájajte žiadne telefónne vedenie do RJ-45-zástrčky. K tejto zástrčke smie byť pripojené len bezpečné nízke napätie. Na pripojenie do RJ-45 zástrčky používajte len STP-vodič (kategórie 5 alebo lepšej). Ochrana vodiča a ochrana zástrčky kábla musia byť spojené plošne.
- Zariadenie tlačového servera sa nesmie prevádzkovať mimo tlačiarne.

## Eesti [et]

Printserverid on võrguliidesed bürooprinterite jaoks ning nende ülesandeks on printerite otsene ühendamine võrku. Lugege enne seadme kasutuselevõtmist läbi järgnevad ohutusjuhised:

- Lugege dokumentatsioon läbi ning kontrollige, kas Teie süsteem vastab loetletud nõuetele.
- Seade ei tohi kokku puutuda niiskuse ega vedelikega.
- Ühendada ja kasutada võib ainult vigastamata seadet.
- Paigutage kõik kaablid selliselt, et keegi ei astuks neile peale ega komistaks nende otsa.
- Võtke seadme lahtipakkimisel tarvitusele kohased ettevaatusabinõud, et vältida staatilisest elektrist tekkida võivaid kahjusid.
- Ärge ühendage RJ-45-pistikuga telefoniliine. Selle külge võib ühendada ainult madalpingeseadmeid. Kasutage RJ-45-pistikuga ühendamiseks ainult STP kaablit (kategooria 5 või parem). Kaablikaitse ja kaabli pistiku kaitse peavad olema omavahel ühendatud.
- Seadet ei tohi kasutada väljaspool printerit.

## Lietuvių kalba [lt]

Printserveriai skirti tinklo sąsajos biuro spausdintuvams ir jie naudojami jungiant spausdintuvus į tinklą. Prieš pradėdami naudoti savo prietaisą atkreipkite dėmesį į šiuos nurodymus dėl saugos:

- Perskaitykite dokumentus ir įsitinkite, ar jūsų sistema atitinka nurodytus reikalavimus.
- Prietaisui kenkia drėgmė ar skystis.
- Tik neprikaištingos būklės prietaisą galima prijungti ir juo naudotis.
- Ištieskite visus kabelius taip, kad niekas jų neužmintų ir už jų neužkliūtų.
- Tiinkamas imtis priemonių, apie sužalojimas dėl elektrostatikas vengti.
- Neprijunkite jokių telefono laidų prie RJ-45 kištukinės jungties. Prie jos galima prijungti tik apsauginę pažemintą įtampą. Junkite prie RJ-45 kištukinės jungties tik STP kabelį (5 ar geresnė kategorija). Kabelio šarvas ir kabelio kištukinės jungties šarvas turi būti sujungti plokščiai.
- Prietaiso negalima eksploatuoti ne spausdintuvo viduje.

## Latviešu valoda [lv]

Printera serveri ir tīkla saskarnes printeriem biroju apkārtnē un tie kalpo tiešai printeru ieslēgšanai tīklos. Pirms uzsākt iekārtas ekspluatāciju, lūdzam iepazīties ar sekojošiem drošības noteikumiem:

- Iepazīstieties ar dokumentāciju un pārliecinieties, ka Jūsu sistēma atbilst minētajām prasībām.
- Iekārta nedrīkst nonākt saskarē ar mitrumu vai šķidrumu.



- Iekārtu drīkst pieslēgt un ekspluatēt tikai nebojātā stāvoklī.
- Visus kabelus novietojiet tā, lai neviens nevarētu uz tiem uzkāpt vai aizķerties aiz tiem.
- Pirms izpakošanas, lūdzu, veikt attiecīgus pasākumus, lai novērstu bojājumus elektrostatiskās izlādēšanās rezultātā.
- Pie RJ-45 tipa kontaktspraudņa nepievienojiet telefona vadus. Pie tās drīkst pieslēgt tikai drošības zemspriegumu. Pieslēgumam pie RJ-45 tipa kontaktspraudņa izmantojiet tikai STP tipa kabeli (5. kategorijas vai labāku). Kabeļa ekrāns un kontaktspraudņa ekrāns ir plakani jāsavieno.
- Iekārtu nedrīkst izmantot citādi kā tikai printeriem.

## Slovenščina [sl]

Tiskalniški strežniki so omrežni vmesniki za tiskalnik v uradih in služijo za neposredno povezavo tiskalnikov v omrežja. Pred zagonom svoje naprave upoštevajte naslednje varnostne predpise:

- Preberite dokumentacijo in prepričajte se, da vaš sistem ustreza navedenim zahtevam.
- Stroj ne sme priti v stik z vlago ali tekočino.
- Naprava se sme priključevati in poganjati samo v nepoškodovanem stanju.
- Vse kable položite tako, da na nje nihče ne more stopiti ali se ob njih spotakniti.
- Pred jemanjem iz embalaže opravite vse primerne ukrepe, da se izognete poškodbam zaradi elektrostatičnega praznjenja.
- Na vtič RJ-45 ne priključujte telefonskih vodov. Nanj sme biti priključena samo nizka varnostna napetost. Za priključevanje na vtič RJ-45 uporabljajte samo STP-kabel (razred 5 ali boljši). Kabelski ščitnik in ščitnik kabskega vtiča morata biti plosko povezana.
- Naprave se ne sme poganjati zunaj tiskalnika.

## Polski [pl]

Serwery druku stanowią interfejsy sieciowe dla drukarek w otoczeniach biurowych i służą do bezpośredniego integrowania drukarek w sieci. Przed uruchomieniem urządzenie należy przestrzegać następujących przepisów bezpieczeństwa:

- Przeczytać dokumentację i upewnić się, że posiadany system spełnia podane tam wymagania.
- Urządzenie nie może mieć kontaktu z wilgocią lub cieczami.
- Urządzenie może być podłączane i eksploatowane tylko w nieuszkodzonym stanie.
- Wszystkie kable należy układać w taki sposób, aby nie można było na nie wejść lub potknąć się na nich.
- Przez rozpakowaniem należy przedsięwziąć odpowiednie środki, aby uniknąć uszkodzeń spowodowanych wyladowaniami elektrostatycznymi.
- Do wtyczek RJ-45 nie należy podłączać przewodów telefonicznych. Można podłączać do nich wyłącznie bezpieczne, niskie napięcie. Do podłączania do wtyczki RJ-45 należy używać wyłącznie kabli STP (kategoria 5 lub lepsza). Ekrany kabla i ekran wtyczki muszą być połączone ze sobą na dużej powierzchni.
- Urządzenie nie może być używane poza drukarką.

## Česky [cs]

Tiskové servery jsou síťová rozhraní pro tiskárny v kancelářském prostředí a slouží pro přímé sdílení tiskáren v sítích. Před uvedením tiskového serveru do provozu dodržujte následující bezpečnostní předpisy:

- Přečtěte si dokumentaci a zajistěte, aby Váš systém odpovídal uvedeným požadavkům.
- Přístroj nesmí přijít do styku s vlhkostí nebo tekutinou.
- Přístroj smí být instalován a provozován pouze v neporušeném stavu.
- Instalujte všechny kabely tak, aby na ně nemohl nikdo stoupnout nebo o ně zakopnout.
- Před vybalením proveďte náležitá opatření, aby nedošlo k poškození elektrostatickým výbojem.
- Do zásuvky RJ-45-nepřipojujte žádné telefonní kabely. Do zásuvky smí být přivedeno pouze bezpečné nízké napětí. Pro připojení do zásuvky RJ-45 používejte výhradně kabely STP (Kategorie 5 nebo vyšší). Stínění kabelu a zásuvky musí být spojeno plošně.
- Přístroj je zakázáno provozovat mimo rámec tiskárny.

## Magyar [hu]

A nyomtatószerverek hálózati interfészek irodahelyiségekben elhelyezett nyomtatók számára és feladatuk a nyomtatók közvetlen bekötése a hálózatokba. Vegye figyelembe az Ön nyomtatószerverének üzembevétele előtt a következő biztonsági előírásokat:

- Olvassa el a dokumentációt és biztosítsa, hogy az Ön rendszere megfeleljen a felsorolt követelményeknek.
- A készülék nem léphet érintkezésbe nedvességgel vagy folyadékkal.
- Csak sértetlen állapotban csatlakoztatható és üzemeltethető a készülék.
- Az összes kábelt fektesse úgy, hogy senki ne léphessen rá vagy botolhasson meg.
- Kérjük, hogy a kicsomagolás előtt gondoskodjon az elektrosztatikus kisülések megelőzéséről.
- Ne csatlakoztasson semmilyen telefon vezetékét az RJ-45-dugóra. Erre csak biztonsági törpefeszültség csatlakoztatható. A RJ-45dugóra történő csatlakozáshoz használjon csak STP kábelt (5. kategóriához tartozót vagy jobbat). A kábel árnyékolás és a kábel dugó árnyékolás felületei megfelelően kell legyenek összenyomva.
- A készüléket nem szabad a nyomtatón kívül üzemeltetni.

## Malti [mt]

Il-print servers huma interfaces ta' netwerk għall-printers f'uffiċċju u huma ddisinjati għall-integrazzjoni diretta ta' printers ma' networks. Qabel ma tibda bil-proċedura inizzjali ta' thaddim ta' l-apparat tiegħek, jekk jogħgbok hu nota tar-regolamenti ta' sigurtà li gejjin:

- Aqra d-dokumentazzjoni u aghmel ċert li s-sistema tiegħek tissodisfa l-htigijiet elenkati fiha.
- Evita kuntatt ma' l-umdità jew ma' likwidi.
- L-apparat għandu jigi mqabba u mhaddem biss jekk ikun f'kundizzjoni perfetta.
- Aghmel ċert li hadd ma jirfes jew jaqa' fuq il-kejbijs.

- Qabel ma tnehhi t-tgeżwir ta'l-apparat, hu l-prekawzjonijiet kollha mehtiega sabiex tevita li taghmel hsara lill-bord ta'l-apparat eż. skariki elettrostatici eċċ.
- Tqabbadx kejbil tat-telefon mal-konnettur RJ-45. Il-konnettur RJ-45 ghandu jigi mqabbad biss mal-vultaggi SELV. Ghal konnessjoni ma' l-RJ-45, ghandhom jintużaw kejbils STP (kategorija 5 jew ahjar) biss. Il-protezzjoni ghandha tidhol flaxx mal-konnettur.
- L-apparat huwa mahsub biex jigi installat fil-printer u m'ghandux jigi użat fuq barra.

## Български [bg]

Принтървърите представляват интерфейс за принтери в офиси и служат за директна връзка на принтерите с мрежата. Преди пускане в експлоатация на уреда имайте предвид следните указания за безопасност:

- Прочетете документацията и се уверете, че Вашата система отговаря на изискванията.
- Уредът не бива да има съприкосновение с влага или с течности.
- Уредът може да се свърже и експлоатира само в безупречно състояние.
- Положете кабела така, че никой да не може да го настъпи или да се спъне в него.
- Преди да разопаковате уреда, вземете подходящи мерки против повреди от електростатични разряди.
- На RJ-45-щекера не включвайте телефонен кабел. Тук може да се включва само осигуряващо ниско напрежение. За свързване с RJ-45-щекера ползвайте само STP-кабел (категория 5 или по-висока). Ширмовките на кабела и на щекера трябва да се свържат с добро застъпване с голяма обща площ.
- Уредът не бива да се ползва извън принтера.

## Română [ro]

Cu Printserver sunt denumite interfețele de rețea pentru imprimante de birou; aceste servere au rolul de integrare directă a imprimantelor în rețele. Înainte de punerea în funcțiune a aparatului dumneavoastră, aveți în vedere următoarele prescripții de siguranță:

- Citiți documentația și asigurați-vă că sistemul dumneavoastră corespunde cerințelor enumerate.
- Aparatul nu are voie să vină în contract cu umiditate sau lichide.
- Aparatul se va conecta și pune în funcțiune numai dacă este în stare intactă.
- Amplasați toate cablurile în poziții în care pericolul de împiedicare este exclus.
- Înainte de scoaterea din ambalaj, întreprindeți măsurile necesare pentru a evita deteriorarea prin descărcări electrostatice.
- Nu conectați fire de telefon la fișa RJ-45. La aceasta este permisă numai conectarea tensiunilor de siguranță scăzute. Pentru conectarea la fișa RJ-45, utilizați numai cablul STP (categoria 5 sau superioară). Ecranarea cablului și a fișei cablului trebuie să fie îmbinate pe suprafață.
- Folosirea aparatului este interzisă în afara imprimantei.

# Print Server Controls and Technical Data

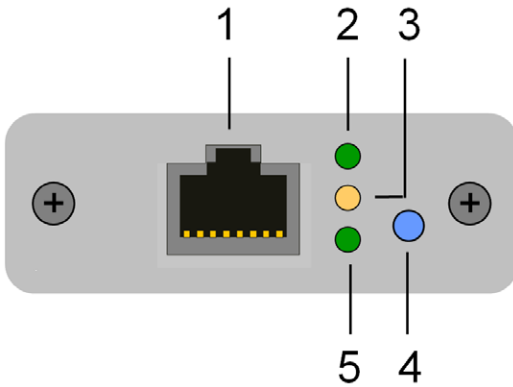

- 1) RJ-45 connector for 100BaseTX and 10BaseT
- 2) Link indicator LED (green):  
The LED lights up when a (physical) connection to the network is available.
- 3) Network activity LED (yellow):  
The LED lights up when data packets are being received.
- 4) Status button
- 5) Status indicator LED (green):  
The LED shows that the print server is operational.

Characteristics	Values
Printer Connector	- Internal Interface Connector
Network Connection	logical: - IEEE 802.3i (10BaseT Ethernet) - IEEE 802.3u (100BaseTX Fast Ethernet) physical: - RJ-45 (STP Cat.5)
Operating Environment	- Ambient temperature: 5 - 40 °C - Relative humidity: 20 - 80 %
Dimensions	- Length 81 mm - Width 69 mm - Height 24 mm - Weight 75 g

---

## Mounting the Print Server

---

The PS112 is an Ethernet network interface card for the following Citizen printers: CT-S300, CT-S2000, CT-S4000, PPU-700, and the CD-S500 series.



---

**Do not connect the print server to other printer models!**

---

The card is simply inserted into the slot of the serial or parallel interface. The serial or parallel interface of the printer must be removed.



### Prepare the printer

 Proceed as follows:

1. *Turn the printer off.*
2. *Disconnect the printer's power cord.*
3. *Remove the screws from the interface cover.*
4. *Remove the serial or parallel interface.*

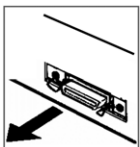
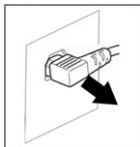

### Insert the print server

 Proceed as follows:

1. *Insert the print server board into the slot until the board locks into the receptacle.*
2. *Fasten the print server board screws.*

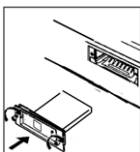

## Connect the print server

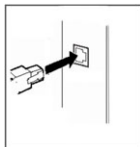

 Proceed as follows:

1. *Connect the network cable (RJ-45) to the print server.*

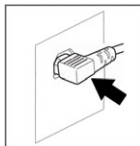

2. *Connect the printer's power cord to the printer.*

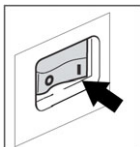

3. *Turn the printer on.*

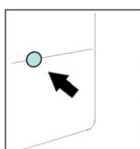

4. *Press the status button of the print server in order to print out a status page.*



The latest version of the EC declaration of conformity can be downloaded from the homepage of SEH Computertechnik GmbH:

<http://www.seh-technology.com/services/ce-notification.html>

Manufacturer's Name  
SEH Computertechnik GmbH

Manufacturer's Address  
Suedring 11  
33647 Bielefeld  
Germany  
Phone ++49 (0) 521 - 94226-0



## EC – Declaration of Conformity

Herewith SEH Computertechnik GmbH declares that

Product: **Built-In Print Server**

Type designation: **PS112**

Serial No.: 179yyyymmnnnn (yyyy = year, mm = month, nnnn = seq. no.)

is in conformity with the provisions of the

**DIRECTIVE 2004/108/EC OF THE EUROPEAN PARLIAMENT AND OF THE COUNCIL OF DEC. 15, 2004**

Standards applied:

EN 55024:1998 +A1:2001 +A2:2003  
EN 55022:2006 +A1:2007 Class B

To meet the above specifications, the user has to comply with all instructions defined in the enclosed manual *Hardware Installation Guide*.

Bielefeld, September 27, 2011



Dipl.-Ing. Rainer Ellerbrake, General Manager

*EC - Class B*

## Regulatory Information

This device must be installed and used in strict accordance with the manufacturer's instructions as described in the user documentation that comes with the product.

Any changes or modifications to this device not expressly approved by SEH Computertechnik GmbH may cause interferences and would void the FCC authorization to operate this device (pursuant to Part15.21 of the FCC rules).

### Federal Communication Commission (FCC) Notice

**NOTE:** This equipment has been tested and found to comply with the limits for a Class B digital device, pursuant to part 15 of the FCC Rules. These limits are designed to provide reasonable protection against harmful interference in a residential installation.

This equipment generates, uses and can radiate radio frequency energy and, if not installed and used in accordance with the instructions, may cause harmful interference to radio communications. However, there is no guarantee that interference will not occur in a particular installation.

If this equipment does cause harmful interference to radio or television reception, which can be determined by turning the equipment off and on, the user is encouraged to try to correct the interference by one or more of the following measures:

- Reorient or relocate the receiving antenna.
- Increase the separation between the equipment and receiver.
- Connect the equipment into an outlet on a circuit different from that to which the receiver is connected.
- Consult the dealer or an experienced radio/TV technician for help.

*FCC - Class B*









### Manufactured by:

SEH Computertechnik GmbH  
Suedring 11  
33647 Bielefeld  
Germany

Phone: +49 (0)521 94226-29  
Fax: +49 (0)521 94226-99  
Support: +49 (0)521 94226-44  
Email: [info@seh.de](mailto:info@seh.de)  
Web: <http://www.seh.de>

### Document:

Type: Hardware Installation Guide  
Title: PS112  
Version: 1.3  
Order number: MHAB-EB-IV-PS112

### Online Links to important Internet Resources:

Free Guarantee Extension: <http://www.seh-technology.com/guarantee>  
Support Contacts and Information: <http://www.seh-technology.com/support>  
Sales Contacts and Information: <http://www.seh-technology.com/sales>

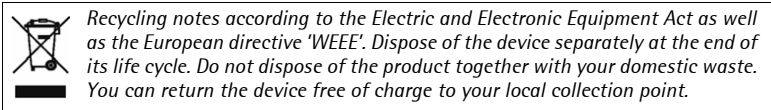

© 2011 SEH Computertechnik GmbH

All trademarks, registered trademarks, logos and product names are property of their respective owners. This product uses 'Open Source Software'. For further information, please contact <http://www.seh.de>. The product documentation gives you valuable information about your product. Keep the documentation for further reference during the life cycle of the product.